

User and Installation Guide  
Guide d'Utilisateur et d'Installation

**5.8 GHz DIGITAL  
Wireless Speaker Kit**

**5.8 GHz NUMÉRIQUE  
Amplificateurs Sans Fil**

**Model 1600 / Modèle 1600**

***Amphony***<sup>®</sup>

## EN - Contents

Unpacking .....	2
Connecting the transmitter .....	2
Connecting the amplifiers .....	4
Placing the transmitter and amplifiers .....	5
Operating the transmitter .....	6
Operating the amplifiers .....	7
Troubleshooting .....	8
Technical specifications .....	10
Safety information .....	11
Your warranty .....	12

## FR - Table des matières

Déballage .....	2
Branchement du transmetteur .....	2
Branchement des Amplificateurs .....	4
Emplacement du transmetteur et des amplificateurs .....	5
Fonctionnement du transmetteur .....	6
Fonctionnement des amplificateurs .....	7
Tableau de problèmes/solutions .....	8
Spécifications technique .....	10
Instructions de Sécurité .....	11
Garantie Limitée .....	12

**Unpacking:** Check that this package contains:

One 5.8 GHz Digital Audio transmitter - Model 1550, two 5.8 GHz Digital Audio amplifiers - Model 1550, one small and two large AC adapters (wallwarts), four short speaker cables, one RCA audio cable.

## Step 1 Connecting the transmitter

The transmitter connects either to a standard line-out audio interface via the supplied RCA cable or to an amplified speaker output via the supplied short speaker cables.

If the transmitter is connected via speaker cables, observe the polarity of the cable connection to ensure that the transmitter will be fed with a correct polarity signal. If one of the cables is switched (reversed), one speaker will receive an opposite polarity signal which will degrade sound performance.

The transmitter can also be connected to other audio outputs by using an appropriate adapter.

Connect the supplied small AC adapter's barrel-shaped plug into the DC 9V jack, and then plug the transformer into a standard AC outlet. We recommend the use of a surge protector to protect the transmitter from power surges.

ATTENTION!



Do not use both the speaker cables and RCA cable. Do not connect speakers to the transmitter. Do not connect the large AC adapter to the transmitter.

Copyright (C) 2010 Amphony. All rights reserved.

The information contained herein is subject to change without notice. Revisions may be issued to advise of such changes and/or additions.

All product names, trade names, or corporate names mentioned in this document are acknowledged to be the proprietary property of the registered owners.

### FCC ID PMJT1500

This device complies with part 15 of the FCC Rules. Operation is subjected to the following two conditions: 1) This device may not cause harmful interference and 2) this device must accept any interference received, including interference that may cause undesired operation.

**Caution:** Any changes or modifications not expressly approved by the party responsible for compliance could void the user's authority to operate the equipment.

## GARANTIE

### CE QUE VOTRE GARANTIE COUVRE

Cette garantie limitée n'est pas transférable (« vous », « votre ») et est limitée au prix d'achat de chaque pièce. Amphony Corp. et ses compagnies affiliées (« nous », « notre ») garantissons ce casque d'écoute sans fil est exempt de tout défaut ou vice de fabrication comme suit.

**FABRICATION:** Pour la durée de quatre-vingt-dix (90) jours à partir de la date de première acquisition de l'équipement fait l'objet d'être défectueux sujet aux restrictions de cette garantie, nous le remplacerons gratuitement. Nous garantissons le travail effectué contre tout défaut ou vice de fabrication pour la partie restante de la garantie.

**PIECES:** Pour la durée d'un an à partir de la date de première acquisition, nous fournirons, sans frais, le remplacement de pièces neuves ou reconstruites sujet aux restrictions de cette garantie. Nous garantissons que ces pièces de remplacement seront contre tout défaut ou vice de fabrication pour la partie restante de la garantie.

**Notez:** « les pièces » signifient celles incluses dans cet emballage et non celles acquis séparément ou par de tierce personne.

### CE QUE VOTRE GARANTIE NE COUVRE PAS

Cette garantie ne couvre pas l'instruction de consommateur, l'installation, ou l'ajustement d'autres équipements de consommateur électroniques, les piles, ou des problèmes provenant du signal de transmission.

Cette garantie ne couvre pas les dommages d'usure normale, dommages causés par des tierces personnes sur le produit ou partie des pièces. Les pertes des pièces, l'assemblage du produit avec des tierces pièces autres que celles fournies. Des coupures d'électricité, orage, incendie, inondations, ou autres actes de natures, accident, l'utilisation non-conforme, abus, ou de toute réparation ou modification no exclusivement réalisée par Amphony Corp., ou d'un service autorisé par Amphony Corp., d'une négligence d'usage institutionnel ou commerciale, ou d'une mauvaise manipulation. Cette garantie ne couvre pas l'équipement vendu COMME EST ou AVEC FAUTES, le déplacement de l'équipement, la réinstallation de l'équipement, dommages pendant le transport si l'équipement n'a pas été emballé et envoyé comme convenu par Amphony Corp., ainsi que l'équipement acquis, réparé, ou utilisé en dehors de Canada.

### RESTRICTIONS JURIDIQUES

LE REMPLACEMENT DE CE PRODUIT CONSTITUE VOTRE SEULE REMÈDE DE LA PRESENTE GARANTIE ET EST EXCLUSIVE DE TOUTES GARANTIES. AMPHONY CORP. NE SERA PAS EN AUCUN CAS TENU RESPONSABLE DE PERTE OU DOMMAGE INDIRECT, SPÉCIAL OU CONSÉCUTIF DE QUELLE QUE NATURE QUE CE SOIT PAR INFRACTION D'EXPRESSION OU IMPLICATIONS DE LA GARANTIE DE CE PRODUIT, OU DE PERTE OU DOMMAGE INDIRECT, SPECIAL OU CONSÉCUTIF DÙ À L'UTILISATION OU L'INCAPACITÉ D'UTILISER CE PRODUIT. SOUS AUCUNE CIRCONSTANCE, NOTRE RESPONSABILITÉ NE POURRA EXCÉDER TOUS SINISTRES CONFONDUS, LE PLUS ÉLEVÉ DU MONTANT PAYÉ POUR CE PRODUIT, SAUF SOUS MESURE INTERDITE SELON LA LOI APPLICABLE. SAUF FOURNIES CI-INCLUS, NOUS NE GARANTISSONS PAS, PAR EXPRESSION OU IMPLICATIONS, Y COMPRIS DES GARANTIES DE VALEUR MARCHANDE OU DE SANTÉ POUR UNE CAUSE PARTICULIÈRE. NOUS NOUS RÉSERVONS LE DROIT DE REFUSER D'HONORER CETTE GARANTIE SI NOUS DÉTERMINONS QUE L'UNE DES EXCEPTIONS MENTIONNÉES CI-DESSUS A CAUSÉ CE PRODUIT DE NE PAS AVOIR FONCTIONNÉ PROPREMENT. CETTE GARANTIE SERA NULLE SI LES MARQUES D'IDENTIFICATIONS OU ÉTIQUETTES APPLIQUÉES PAR L'USINE ONT ÉTÉ CHANGÉES OU ENLEVÉES. CETTE GARANTIE SERA AUSSI NULLE SI LE TRANSMETTEUR OU CASQUE D'ÉCOUTE ONT ÉTÉ OUVERT PAR UNE PERSONNE NON AUTORISÉE.

Cette garantie vous octroie des droits spécifiques, qui peuvent varier d'un pays à l'autre. La loi de certains pays n'autorise pas les exclusions ou limitations de dommage indirect, spécial, ou consécutif, ou autorise des limitations sur la durée de dite garantie, alors ces limitations peuvent ne pas vous concerner.

**Notez:** Nous ne sommes pas responsables d'interférences extérieures hors du contrôle d'Amphony Corp. C'est-à-dire, d'autres transmetteurs ou four a micro-ondes, qui peuvent nuire au signal de réception.

**INFORMATIONS DE SÉCURITÉ IMPORTANTES****SOURCE D'ALIMENTATION**

Pour éviter que le produit mal fonctionne, et afin de protéger contre choc électriques, incendie, ou des blessures personnelles, veuillez s'il vous plait observer le suivant :

- Ce produit a été conçu pour fonctionner avec un courant 120 volt utilisant les adaptateurs d'alimentation de courant fournis
- Branchement à un voltage autre que celui-ci ou l'utilisation d'adaptateurs non-compatible peut créer un risque de sécurité and incendie et peut nuire au produit.
- Ne posez pas d'objets lourds sur les cordes et ne passez pas les cordes électriques sous les tapis or moquettes
- Des cordes endommagées ou déformées sont dangereuses et devrait être remplacées immédiatement par un technicien qualifié.

**EMPLACEMENT**

- N'utilisez pas ce produit dehors ou dans les voitures
- Des bouches d'air sont en dessous des amplificateurs pour éviter une température excessive à l'intérieur de l'appareil. Ne placez pas les amplificateurs dans des endroits étroits, ne les couvrez pas, ou faire autre blocage des bouches.
- Ne placez pas ce produit au soleil ni à côté d'une source de chaleur
- Gardez ce produit loin des objets forts magnétiques

**CONTROL DU VOLUME**

- N'augmentez pas le volume en écoutant une partie faible ou avec un niveau d'entrée bas ou s'il n'y a pas de signal audio pour éviter d'endommager les haut-parleurs lorsque le niveau de l'audio plafonne
- Éteignez le volume de l'amplificateur au minimum avant de brancher ou débrancher le transmetteur ou amplificateur et aussi pendant le changement de sources audio car ceci pourrait causer des clics lourds risquant d'abîmer vos haut-parleurs.

**SOINS**

- N'insérez pas ou ne laissez pas tomber quelque chose dans les bouches d'air car ceci pourrait causer des dommages sérieux, avec possibilité d'incendie.
- Ne placez pas d'objet contenant de l'eau ou autres liquides sur ce produit.
- Ne retirez pas le casier. Toucher des parties à l'intérieur du casier peut résulter d'un choc électrique ou endommager le produit.

**LA NON UTILISATION DU PRODUIT**

Débranchez le produit lorsque vous ne l'utilisez pas pendant un temps prolongé.

**NETTOYAGE**

- Débranchez le produit avec de le nettoyer.
- Lorsque le produit devient sale, essayez le avec a chiffon propre et doux. Si nécessaire, vous pouvez légèrement mouiller le chiffon avec de l'eau savonnée. Séchez tout de suite avec un chiffon sec.
- N'utilisez jamais le benzène, nettoyeurs aérosols, dissolvants, l'alcool, ou autre nettoyant volatile.
- Ne jamais utiliser des nettoyeurs abrasifs car ils pourraient abîmer la finition.

**SERVICE**

- N'ouvrez pas le casier ou autres parties. Ouvrir les casiers peut causer un choc hasardeux, et n'importe quelle modification sur ce produit rendra cette garantie nulle.
- N'essayez pas de réparer l'appareil vous-même. Si un liquide ou autre objet en métal tels que trombones, fil de fer, agrafes tombent accidentellement dans l'appareil, débranchez le immédiatement du courant d'alimentation, et consultez un centre de service autorisé.

Veuillez s'il vous plait vous rendre au prés d'un centre de service autorisé par Amphony.

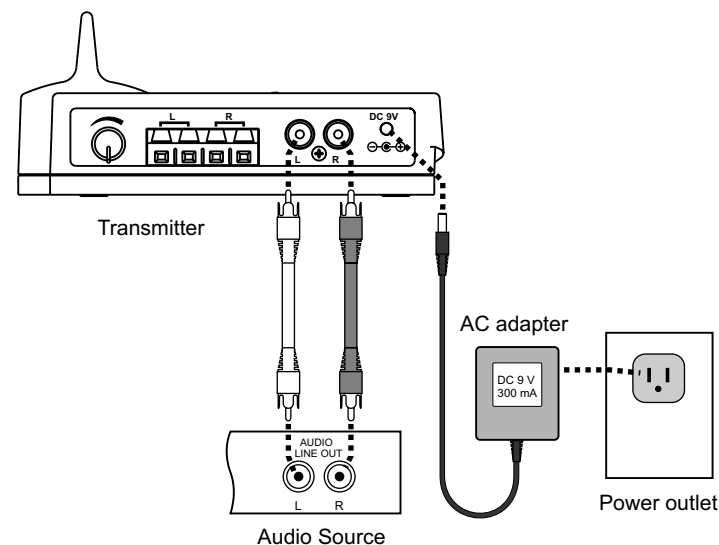
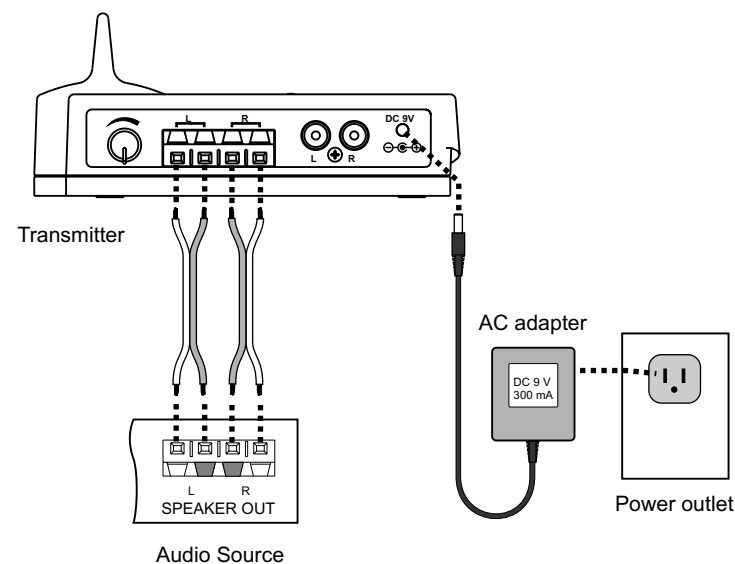
**Using the transmitter RCA audio input:****Using the transmitter speaker audio input:**

**Step 2** Connecting the amplifiers

Connect the DC power input of the amplifier with the supplied large 24 V AC adapter (wallwart). **ATTENTION:** Connect the amplifier to the AC adapter **BEFORE** connecting the AC adapter to the power outlet to avoid sparks due to rush-in current.

Each amplifier connects to regular passive loudspeakers via the supplied speaker cable. Observe the correct polarity when connecting the speakers.

Connect the left speaker to the amplifier marked "LEFT". Connect the right speaker to the amplifier marked "RIGHT".

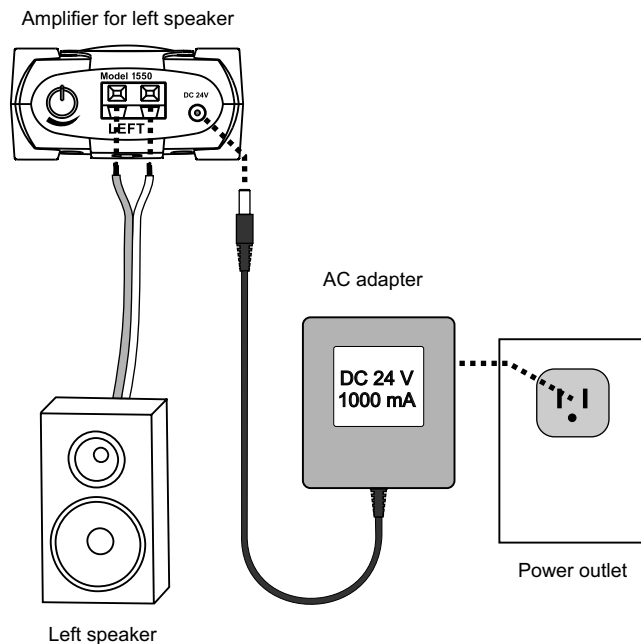

**ATTENTION!** Never short circuit any amplifier audio output since this may damage the amplifier. A clicking noise may be generated during amplifier power up. Therefore, it is recommended to connect power to the amplifier prior to connecting the speakers.

**Speaker connections:**

Connect the right speaker to the amplifier for the right speaker similarly.

**Spécifications technique****Transmetteur:**

**Transmission audio:** Numérique

**Fréquence de transmission:** 5.8 GHz

**Niveau de bruit:** typ. 93 dB

**Correction d'erreur:** 1/2 rate FEC

**Echantillonnage audio:** 128 times oversampling

**Taux de transmission données:** > 3 Mbps

**Portée:**

Max. 60 m sans obstacle, max. 20 m à travers les murs

**Niveau d'entrée max:** 0.2 - 10 Vrms (ajustable)

**Amplificateurs:**

**Puissance de sortie:** 2 x 50 W (2 x 30 Wrms)

**Réponse en fréquence:** 2 Hz - 23 kHz

**Niveau de bruit:** 91 dB (A-weighted)

**Distortion harmonique totale:** 0.05 % @ 25 W

**Latence totale:** < 1 ms

**Transfert de puissance :** 75 % @ 25 W

**Séparation canaux :** 94 dB

**Automatique fonction de veille**

PROBLÈME	RAISON POSSIBLE	SOLUTION
L'Audio coupe par intermittence ou grésille	Fortes interférences	Dans certains cas, il peut y avoir de fortes interférences causées par d'autres sources ayant un signal à 5.8GHz tels que les téléphones sans fil, Wi-Fi, ou transmetteur de vidéos. Éliminez soit la source, changez l'emplacement de la base du téléphone dans une autre pièce, ou réglez la Wi-Fi qu'il utilise la bande de fréquence 5.1 GHz au lieu de 5.8 GHz, déplacez le transmetteur dans un autre lieu, changez ou déplacez l'amplificateur pour améliorer la réception
	L'Alimentation est instable	Assurez-vous que l'alimentation émet un voltage stable. De fortes surtension de courant ou des variations de voltage peuvent causer des coupures d'audio. Essayez d'utiliser un parasurtenseur
L'audio est lourd	Fortes interférences	Voir sous « Fortes Interférences » ci-dessus
	Le volume du transmetteur est réglé au minimum	Ajustez le volume du transmetteur
	Le signal audio est trop faible	Voir sous « Le signal audio est trop faible » sur la page précédente
La portée du transmetteur est très courte	Fortes interférences	Voir sous « Fortes Interférences » ci-dessus
	Trop d'obstacles	L'Audio coupera s'il y a trop d'obstacles entre le transmetteur et l'amplificateur (voir page 4). Essayez de changer le lieu de l'amplificateur ou du transmetteur pour améliorer la réception

**Step 3** Placing the transmitter and amplifiers

For best reception, we recommend that each amplifier be placed within the line of sight from the transmitter. If possible, each amplifier should be placed right side up with its front toward the transmitter.

The transmitter should be placed at an elevation such that there are no obstacles between the transmitter and amplifiers (line of sight) in an area where there will be the least amount of traffic. We suggest that you place the transmitter on top of your audio source. Example 1 below shows the optimum placement of the transmitter and an amplifier. If no line of sight is possible, place the transmitter and amplifiers such that there is the minimum possible number of walls and obstacles between the transmitter and each amplifier.

The amplifiers can also be placed as shown in example 2. In this case, no line-of-sight connection exists and the operating range is reduced.

You can mount the amplifiers vertically by using the 2 screw openings at the bottom of each amplifier. If the amplifiers are mounted vertically, the operating range is reduced compared to mounting the amplifiers right side up.

Each amplifier incorporates a directional antenna which prefers signals transmitted toward the front of the amplifier. Therefore, the front of the amplifiers should always be facing toward the direction of the strongest transmitter signal. By properly orienting each amplifier, interference from other signal sources can be minimized.

We suggest that you experiment with placement in order to find the best location for the transmitter and amplifiers.

**Note:** This product will not work properly from within an enclosed metal cabinet.

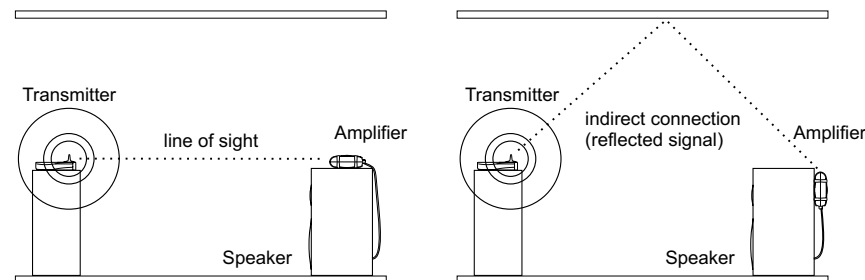

**Example 1:** Amplifier placed on top of a speaker

**Example 2:** Amplifier mounted vertically behind a speaker

**Step 4** Operating the transmitter

After powering up the transmitter, the transmit light will go on for approximately five seconds while the transmitter initializes.

After initialization, the transmit light will go out.

Initially, set the transmitter volume control to a middle setting.

Once audio is detected at the audio input, the transmit light will go on and the transmitter will transmit the audio signal.

When audio is no longer detected, the transmitter will go into standby mode after approximately one minute. The transmit light will go out. During standby mode, no signal is transmitted.

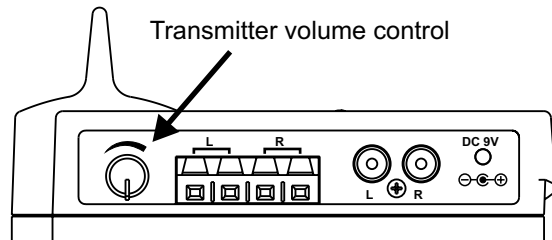
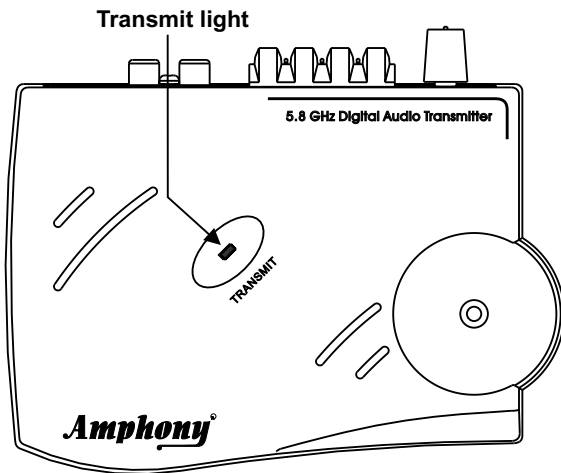

**Tableau de problèmes/solutions**

PROBLÈME	RAISON POSSIBLE	SOLUTION
Aucune lumière ne s'allume après avoir branché le transmetteur dans l'alimentation de courant	L'Adaptateur d'alimentation est défectueux ou la prise de courant est défectueuse	Vérifiez la prise d'alimentation et l'adaptateur. Si possible, assurez-vous que le voltage du transmetteur est correct
La lumière du transmetteur s'éteint après quelques secondes et ne se rallume pas	Il n'y a pas d'audio présent à la sortie de l'audio	Vérifiez la connexion du transmetteur et assurez-vous qu'il y a de l'audio
	Transmetteur a raccroché	Débranchez et rebranchez la prise d'alimentation du transmetteur
Manque de son dans les amplificateurs	L'Adaptateur d'alimentation est défectueux ou la prise de courant est défectueuse	Voir sous « L'Adaptateur d'alimentation est défectueux ou la prise de courant est défectueuse » ci-dessus
	Le volume du transmetteur est réglé au minimum	Augmentez doucement le volume du transmetteur
	Le volume de l'amplificateur est réglé au minimum	Augmentez doucement le volume de l'amplificateur
	Fortes interférences	Voir sous « Fortes Interférences » sur la page suivante
L'Audio est distordue	Le volume du transmetteur est trop fort	Ajustez le volume du transmetteur jusqu'à ce qu'il n'y ait plus de coupures
	Le volume de l'amplificateur est trop fort	Ajustez le volume de l'amplificateur jusqu'à ce qu'il n'y ait plus de coupures
	Fortes interférences	Voir sous « Fortes Interférences » sur la page suivante
L'Audio des haut-parleurs est trop bas	Le volume du transmetteur est réglé au minimum	Ajustez le volume du transmetteur jusqu'à u niveau désiré
	Le volume de l'amplificateur est réglé au minimum	Ajustez le volume de l'amplificateur jusqu'au niveau désiré
	Le signal audio est trop faible	Augmentez le niveau sortie de la source audio (branchez le transmetteur a une sortie réglable en utilisant un adaptateur approprié)

100  
95  
75  
25  
5  
0

**5<sup>ème</sup> étape** Fonctionnement des amplificateurs

Aussitôt qu'un signal valide est reçu par les amplificateurs, ces derniers émettront une sortie audio amplifiée aux sorties des haut-parleurs. L'amplificateur marqué « GAUCHE » émettra la sortie audio de la chaîne gauche et l'amplificateur « DROIT » émettra la chaîne droite. Vous pouvez changer le niveau audio en ajustant le volume à chaque amplificateur.

Afin d'atteindre une qualité maximum de transmission, le volume devrait être réglé au même niveau que celle de la source audio comme suit :

- 1) Ajustez le volume de l'amplificateur à un niveau bas afin d'éviter des coupures à l'intérieur des amplificateurs
- 2) Ajustez la sortie de votre source audio à un niveau maximum que vous normalement réglez durant l'utilisation normal afin que les amplificateurs de gauche et de droite soient équilibrés.
- 3) Tournez le bouton de contrôle du transmetteur en réglant le niveau d'entrée audio jusqu'à ce qu'il atteigne le volume maximum sans produire de coupures (distorsion). Si le niveau est ajusté trop bas, le dynamisme de la transmission ne sera pas complètement utilisé. Si le niveau est ajusté trop fort, des coupures (distorsion) d'audio se produiront dans le transmetteur.

Tournez le volume de chaque amplificateur à un niveau désiré des haut-parleurs de façon qu'ils soient équilibrés.

Lorsque l'audio n'est plus reçue pour plus de deux minutes, le transmetteur entrera dans le mode repos (power-down mode).

Contrôle de volume des amplificateurs

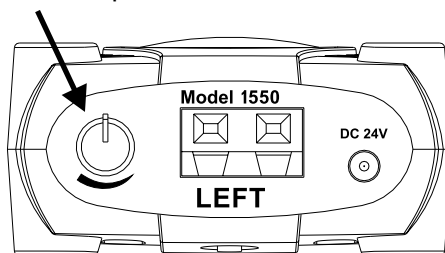
**Step 5** Operating the amplifiers

As soon as a valid transmitter signal is received by the amplifiers, the amplifiers will output the amplified audio signal to the speaker outputs. The amplifier marked "LEFT" will output the left audio channel and the amplifier marked "RIGHT" will output the right channel. You can change the audio level by adjusting each amplifier volume control.

In order to achieve maximum transmission quality, the transmitter volume control should be set to match the audio level of your audio source as follows:

- 1) Set the amplifier volume control to a low level to prevent clipping inside the amplifiers.
- 2) Set your audio source to output the maximum audio level that you will encounter during normal operation such that both the left and right channel are balanced.
- 3) Turn the transmitter level control knob to the position that yields maximum audio loudness to the speakers without any clipping (distortion). If the transmitter level is set too low, the dynamics of the transmission are not fully used. If the level is set too high, audio clipping (distortion) will occur inside the transmitter.
- 4) Turn each amplifier volume control to a setting that yields the desired volume from the speakers such that the volume at both speakers is balanced.

If no audio signal is received for more than 2 minutes, the amplifiers will go into standby mode (power-down mode).

Amplifier volume control

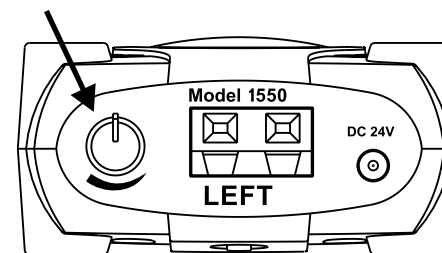

**Troubleshooting**

Problem	Possible Cause	Solution
The transmit light does not go on after DC power is applied to the transmitter	Faulty AC adapter or faulty power outlet	Check the power outlet and the AC adapter; if possible, check for correct voltage of the AC adapter.
The transmit light goes out after a few seconds and does not light again	No audio present at audio input	Check the audio connection to the transmitter and ensure that there is audio present.
	Transmitter hung up	Disconnect and then reconnect DC power.
No audio at amplifier	Faulty AC adapter or faulty power outlet	See under "Faulty AC adapter or faulty power outlet" above.
	Transmitter volume control set too low	Adjust the transmitter volume control.
	Amplifier volume control set too low	Adjust the amplifier volume control.
	Strong interference	See under "Strong Interference" on next page.
Audio is distorted	Transmitter volume control set too high	Adjust the transmitter volume control until clipping stops.
	Amplifier volume control set too high	Adjust the amplifier volume control until clipping stops.
	Strong interference	See under "Strong Interference" on next page.
Speaker audio level is too low	Transmitter volume control set too low	Adjust the transmitter volume control to achieve desired audio level.
	Amplifier volume control set too low	Adjust the amplifier volume control to achieve desired audio level.
	Audio signal too weak	Increase the output level of the audio source (connect transmitter to an adjustable output by using an adapter if necessary).

*4ème étape* **Fonctionnement du transmetteur**

Après avoir branché le transmetteur, la lumière de transmission s'allume pour environ cinq secondes durant l'initialisation.

Après l'initialisation, la lumière s'éteint.

Au début, réduisez le volume au mi-niveau.

Lorsque l'audio est détectée par le transmetteur, la lumière de transmission s'allume et transmet le signal audio.

Lorsque l'audio n'est plus présente, le transmetteur entrera dans le mode repos après environ une minute et la lumière s'éteindra. Durant le mode repos, il n'y a pas de signal transmis.

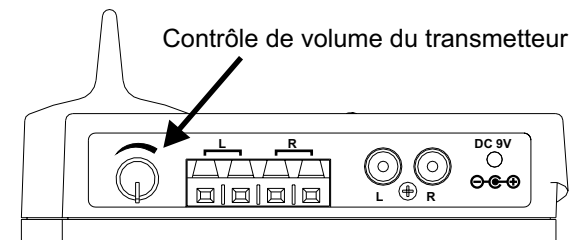
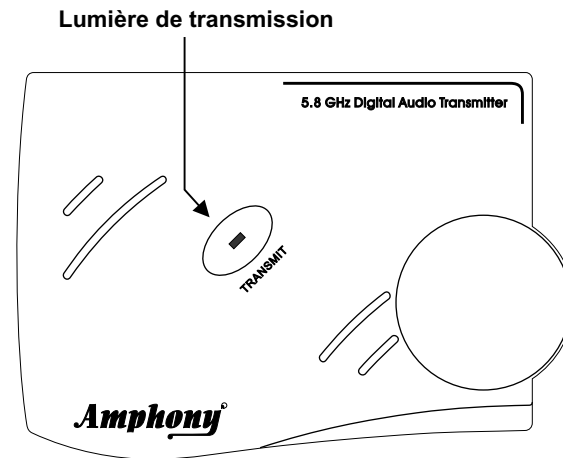

**3<sup>ème</sup> étape** Emplacement du transmetteur et des amplificateurs

Pour la meilleure réception, nous recommandons que chaque amplificateur soit aligné directement vers le transmetteur. Si possible, chaque amplificateur devrait être placé du côté verso et vers le transmetteur.

Le transmetteur devrait être placé à une hauteur qui évite les obstacles entre le transmetteur et l'amplificateur (alignement direct) dans un endroit où il n'y aura pas beaucoup de mouvements/circulation. Nous suggérons l'emplacement du transmetteur sur le haut de votre source audio. Exemple No1 ci-dessous démontre le meilleur emplacement du transmetteur et de l'amplificateur. Si un alignement direct n'est pas possible, placez le transmetteur et l'amplificateur où il y a un minimum de murs et autres obstacles entre le transmetteur et chaque amplificateur.

Les amplificateurs peuvent aussi être placés comme dans l'exemple No2. Dans ce cas, il n'y a pas d'alignement direct et qui donc réduira la portée.

Vous pouvez fixer les amplificateurs à la verticale en utilisant les deux trous à vices en dessous de chaque amplificateur. Si les amplificateurs sont fixés à la verticale, la portée sera réduite en comparaison de les fixer à l'horizontale.

Chaque Amplificateur contient une antenne directionnelle qui préfère des signaux transmis par le devant de l'amplificateur. Par conséquent, le devant de l'amplificateur devrait toujours être vers la direction du signal le plus fort du transmetteur. En positionnant proprement chaque amplificateur, les interférences d'autres signaux sont au minimum.

Nous vous suggérons d'essayer plusieurs endroits pour trouver la meilleure location du transmetteur et des amplificateurs.

**Notez:** Ce produit ne fonctionnera pas bien si vous l'enfermez dans un cabinet en métal.

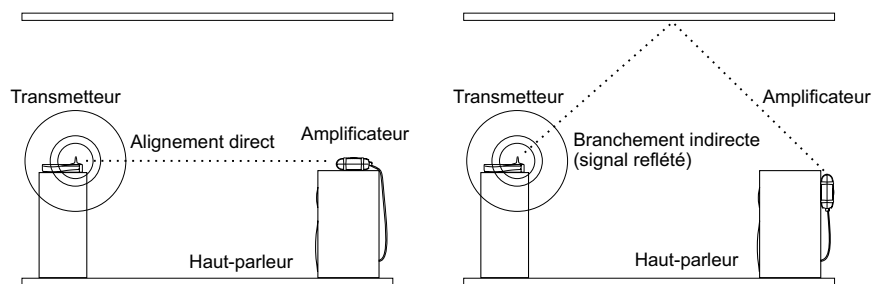

**Exemple 1:** L'amplificateur est placé sur l'haut-parleur

**Exemple 2:** L'amplificateur est fixé à la verticale derrière l'haut-parleur

Problem	Possible Cause	Solution
Audio drops out intermittently or crackles	Strong interference	In some cases, there may be strong interference preventing proper reception of the audio signal which can be caused by 5.8 GHz cordless telephones or 5.8 GHz wireless networks. Either eliminate the interference, locate the base unit of the cordless phone in another room, set the wireless network to use the 5.1 GHz frequency band rather than 5.8 GHz, relocate the transmitter, relocate or reorient the amplifier to improve reception.
	Unstable power supply	Ensure that the power outlet delivers a stable voltage. Very strong surges or voltage fluctuations may cause audio dropouts. Try using a surge protector.
Audio is noisy	Strong interference	See under "Strong Interference" above.
	Transmitter volume control set too low	Adjust the transmitter volume control.
	Audio signal too weak	See under "Audio signal too weak" on previous page.
Transmitter range is extremely short	Strong interference	See under "Strong Interference" above.
	Too many obstacles	Audio will drop out if there are too many obstacles between the transmitter and the amplifier (see page 4), try relocating the amplifier or transmitter to improve reception.

For more information, including a detailed troubleshooting guide, visit the Amphony web site at: [www.amphony.com](http://www.amphony.com)

**Technical Specifications****Transmitter:****Audio transmission method:** Digital**Transmitter frequency:** 5.8 GHz**Error correction:** 1/2 rate FEC**Audio sampling method:** 128 times oversampling**Transmitted data rate:** > 3 Mbps**Transmitter operating range:**

max. 200 ft. line of sight, max. 50 ft. through walls and ceilings

**Amplifier:****Output power:** 150 W (80 Wrms)**Frequency response:** 2 Hz ... 23 kHz**Signal-to-noise ratio:** 91 dB (Transmitter / Amplifier, A-weighted)**Total harmonic distortion:** typ. 0.04 %**Overall audio latency:** < 1 ms**Power efficiency:** 90 %**Channel separation:** typ. 94 dB**Automatic amplifier power down feature***2eme étape***Branchement des Amplificateurs**

Branchez le courant d'alimentation de chaque amplificateur avec le grand adaptateur 24V AC fourni. L'utilisation d'un parasurtenseur est recommandé afin de protéger les amplificateurs contre les surtensions de courant pouvant nuire les amplificateurs et les haut-parleurs ou causer des coupures de son.

Chaque amplificateur se branche à un haut-parleur passif avec un des câbles à haut-parleur fourni. Assurez-vous que la polarité soit correcte pendant le branchement.

Branche l'amplificateur « GAUCHE » à l'haut-parleur gauche. Branche l'amplificateur « DROIT » à l'haut-parleur droit.



**ATTENTION!** Ne jamais faire court circuit aux prises de sorties audio des amplificateurs car ca pourrait les nuire. Nous recommandons de brancher le courant d'alimentation aux amplificateurs avant de brancher aux haut-parleurs pour éviter un lourd claquement durant la mise en route.

**Branchement des Haut-parleurs:**

Amplificateur gauche pour haut-parleur gauche

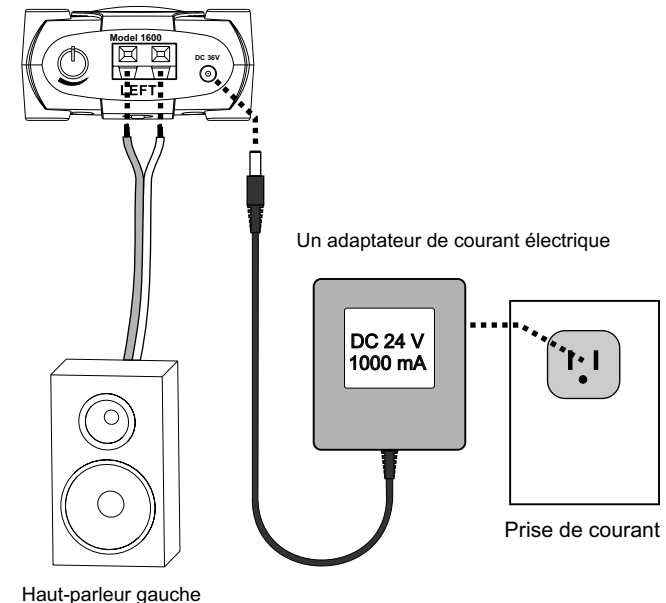

Branchez l'haut-parleur droit à l'amplificateur droit de la même façon.

**Utilisez les données audio RCA du transmetteur:**

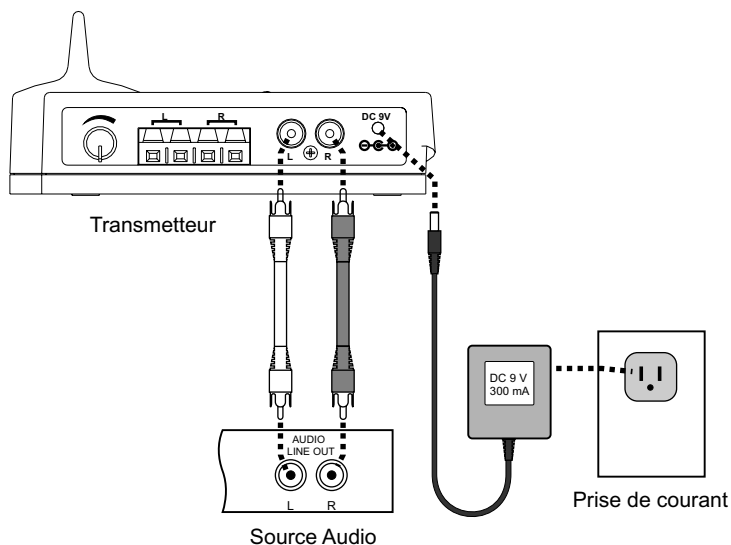

**Utilisez les données audio haut-parleur du transmetteur:**

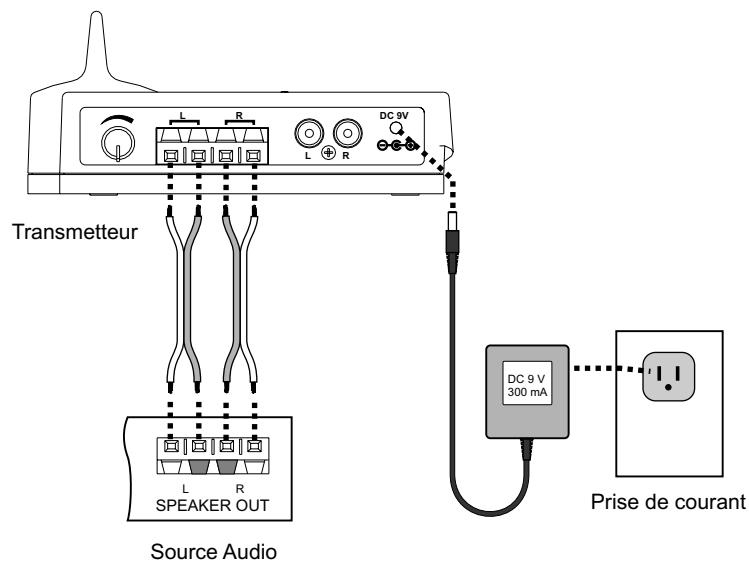

**IMPORTANT SAFETY INFORMATION**

**READ THESE SAFETY INSTRUCTIONS CAREFULLY AND HEED ALL WARNINGS IN THIS MANUAL.**



**POWER SOURCE**

To product malfunction, and to protect against electric shock, fire or personal injury, please observe the following:

- This product has been designed to work with 120-volt AC current using the supplied AC adapters. Connection to a line voltage other than that or use of non-compatible AC adapters may create a safety and fire hazard and may damage the product.
- Do not run power cords under rugs or carpets or place heavy objects on them.
- Damaged or deformed power cords are hazardous and should be replaced immediately by a qualified service technician.

**LOCATION**

- Do not use this product outdoors or in cars.
- Air vents are provided at the bottom of the amplifier to prevent excessive temperatures inside the unit. Do not place the amplifier in closed spaces, cover it, or otherwise block the vents.
- Do not place this product in direct sunlight, or near heat sources.
- Keep this product away from strong magnetic objects.

**VOLUME CONTROL**

- Do not turn up the volume while listening to a portion with very low level input or no audio signal to avoid damage to your speakers during a peak level audio portion.
- Turn the amplifier volume control to minimum prior to connecting or disconnecting the transmitter or amplifier and prior to switching audio sources as this may cause loud clicks which can damage your speakers.

**CARE**

- Do not insert or drop anything into the amplifier through the air vents as this could cause serious damage, possibly resulting in fire.
- Do not place any object containing water or other liquids on this product.
- Do not remove the cabinet. Touching parts inside the cabinet could result in electric shock and damage to the product.

**NON-USE PERIODS**

- When the product is not being used for a long period of time, unplug the product.

**CLEANING**

- Unplug the product before cleaning.
- When the system gets dirty, wipe it with a clean, soft cloth. If necessary, wipe it with a soft cloth, slightly dampened with soapy water. Wipe dry immediately with a dry cloth.
- Never use benzene, aerosol cleaners, thinner, alcohol or any volatile cleaning agent.
- Do not use abrasive cleaners, as they may damage the finish.

**SERVICE**

- Do not open the cabinet of any components. Opening the cabinets may present a shock hazard, and any modification to this product will void your warranty.
- Do not attempt to service the unit yourself. If liquid or any metal objects such as paper clips, wire or staples accidentally fall inside, disconnect the product from the power source immediately, and consult an authorized service center.
- Please refer any service to an authorized Amphony service center.

## Limited warranty

### WHAT YOUR WARRANTY COVERS

This warranty extends only to the original user of the equipment ("you", "your") and is limited to the purchase price of each part. Amphony and its affiliated companies ("we", "our", "us") warrant this Wireless Transmitter / Amplifier Set against defects in materials or workmanship as follows.

**LABOR:** For a period of ninety (90) days from the original date of purchase, if we determine that the equipment is defective subject to the limitations of this warranty, we will replace it at no charge for labor. We warrant any such work done against defects in materials or workmanship for the remaining portion of the original warranty period.

**PARTS:** For a period of one (1) year from the original date of purchase, we will supply, at no charge, new or rebuilt replacement parts in exchange for parts we determine are defective subject to the limitations of this warranty. We warrant any such replacement parts against defects in materials or workmanship for the remaining portion of the original warranty period.

**Note:** "Parts" means items included in this package. It does *not* include other parts purchased separately.

### WHAT YOUR WARRANTY DOES NOT COVER

This warranty *does not cover* consumer instruction, physical setup or adjustment of any consumer electronic equipment, or signal transmission problems.

This warranty *does not cover* cosmetic damage, damage due to the affixing of any attachment not provided with the product, loss of parts, connecting the product to any but the specified receptacles, lightning, electrical surges, fire, flood, or other acts of God, accident, misuse, abuse, repair or alteration by other than authorized service personnel, negligence, commercial or institutional use, or improper or neglected maintenance.

This warranty *does not cover* equipment sold AS IS or WITH ALL FAULTS, equipment removal or reinstallation, shipping damage if the equipment was not packed and shipped in the manner we prescribe, nor equipment purchased, serviced, or operated outside the contiguous United States of America.

### LEGAL LIMITATIONS

REPLACEMENT AS PROVIDED UNDER THIS WARRANTY IS YOUR EXCLUSIVE REMEDY. WE SHALL NOT BE HELD LIABLE FOR ANY INCIDENTAL OR CONSEQUENTIAL DAMAGES FOR BREACH OF ANY EXPRESSED OR IMPLIED WARRANTY ON THIS EQUIPMENT, NOR FOR ANY INCIDENTAL OR CONSEQUENTIAL DAMAGES RESULTING FROM THE USE OF, OR INABILITY TO USE, THIS EQUIPMENT. UNDER NO CIRCUMSTANCES SHALL OUR LIABILITY, IF ANY, EXCEED THE PURCHASE PRICE PAID FOR THIS EQUIPMENT, EXCEPT TO THE EXTENT PROHIBITED BY APPLICABLE LAW. EXCEPT AS PROVIDED HEREIN, WE MAKE NO WARRANTIES, EXPRESS OR IMPLIED, INCLUDING WARRANTIES OF MERCHANTABILITY AND FITNESS FOR A PARTICULAR PURPOSE. WE RESERVE THE RIGHT TO REFUSE TO HONOR THIS WARRANTY IF WE DETERMINE ANY OF THE ABOVE EXCEPTIONS TO HAVE CAUSED THIS EQUIPMENT NOT TO HAVE PERFORMED PROPERLY. THIS WARRANTY SHALL BE VOID IF ANY FACTORY-APPLIED IDENTIFICATION MARK, INCLUDING BUT NOT LIMITED TO SERIAL NUMBERS AND WARRANTY LABELS, HAS BEEN ALTERED OR REMOVED. THIS WARRANTY SHALL ALSO BE VOID IF THE TRANSMITTER OR AMPLIFIER HAVE BEEN OPENED BY AN UNAUTHORIZED PERSON.

This warranty gives you specific legal rights which may vary from state to state. Some states do not allow the exclusion or limitation of incidental or consequential damages, or allow limitations on the duration of an implied warranty, so those limitations may not apply to you.

**Note:** No responsibility is assumed for the presence of interference outside of Amphony's control, such as other transmitters or cordless phones, which may hamper proper signal reception.

**Déballage:** Vérifiez que ce paquet contient:

Un Transmetteur Audio Numérique à 5.8 GHz – Modèle 1550, deux amplificateurs Audio Numériques à 5.8 GHz, Model 1550, un petit et deux grands adaptateurs de courant électrique, quatre courts câbles à haut-parleurs.



### 1<sup>er</sup> étape Branchement du transmetteur

Le transmetteur se branche soit à une ligne standard de l'interface audio avec le câble RCA fourni ou à la sortie amplifiée d'un haut-parleur avec les câbles de haut-parleurs fournis.

Si le transmetteur est branché avec les câbles des haut-parleurs, faites attention que la polarité de la connexion du câble assure que le transmetteur reçoit un signal de polarité correct. Si l'un des câbles est inversé, un des haut-parleurs recevra une polarité opposée qui dégradera la performance du son.

Le transmetteur peut aussi être attaché à d'autres sorties d'audio en utilisant un adaptateur approprié.

Branchez le bout en forme de barrique du petit adaptateur fourni dans le cric DC 9V, puis branchez le transformateur dans le courant d'alimentation. Nous recommandons l'utilisation d'un parasurtenseur afin de protéger le transmetteur contre les surtensions de courant.



**ATTENTION!** N'utilisez pas les câbles de haut-parleurs et le câble de RCA ensemble. Ne branchez pas les haut-parleurs au transmetteur. Ne branchez pas le grand adaptateur d'alimentation de courant au transmetteur.

Copyright © 2010 Amphony. Tous droits réservés.

Les informations contenues ci-dessous sont sujet à changer sans notification. Des révisions peuvent être publiées pour aviser à de tels changements et/ou d'annexions.

Les marques, logos, ou noms corporatifs mentionnés dans ce document sont reconnu d'être la propriété exclusive des propriétaires.

#### IC: 4275A-T1500

L'opération est sujette aux deux conditions suivantes : 1) Ce produit ne doit pas provoquer d'interférence malfaisante et 2) ce produit doit accepter n'importe quelle interférence reçue, y compris l'interférence pouvant provoquer l'opération indésirable.

**Caution:** Toute réparation ou modification non exclusivement réalisé par la personne responsable peut annuler l'autorisation d'utiliser cet équipement.